

BAIER borestander opsætning

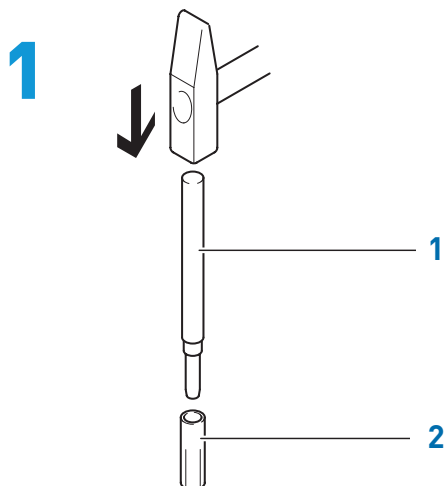

- Bor et \varnothing 16 mm hul til slagankeret.
- Sæt slagankeret i (2) og slå slagankerets konus ned i bunden af hullet med slagdornen (1) med en hammer.
- Slagankeret er først monteret korrekt, når dornen er slået helt i bund.

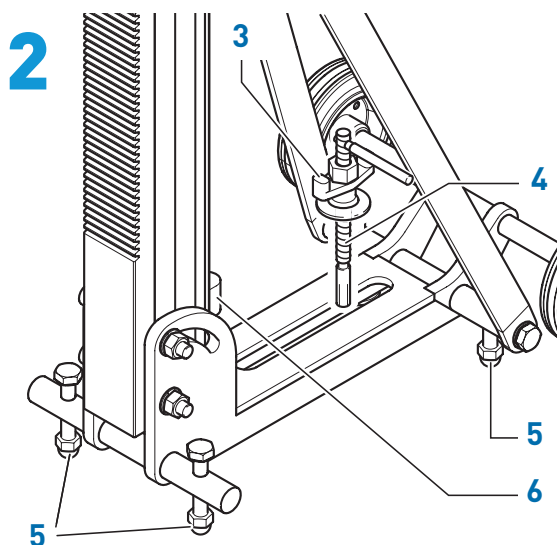

- Skru nu kvikbespændingen (4) helt ned i slagankeret.
- Kvikbespænding skal nu op igennem udfræsningen i borestanden, hvorefter du sætter både spændeskiven og møtrik på (5), og spænd let.
- Kontroller om borestanden er i vatter (6).
- Juster på de 4 justeringsbolte (5) til borestanden er komme i vatter.
- Efterspænd møtrik (3).